



Beltone Change

Mode d'emploi

Contours numériques

CHG62D et CHG62D Open
CHG62D HPG et CHG62D HPG Open



Beltone[®]

Votre nouvelle aide auditive Beltone

Nous vous félicitons d'avoir choisi une aide auditive Beltone! C'est une décision importante qui va contribuer à améliorer largement vos facultés d'écoute et de compréhension. Notre but est de vous aider à communiquer, à écouter le monde qui vous entoure et à y participer normalement. Pour cela, nous avons utilisé tout notre savoir-faire dans le domaine des aides auditives.

Votre aide auditive est à la fois un instrument de précision et un appareil très avancé. Votre audioprothésiste l'a réglée en fonction de vos besoins personnels. Avec un peu d'habitude et de patience, vous vous y habituerez très vite.

Cette brochure est un petit guide destiné à vous aider à vous familiariser avec votre appareil. Lisez-la attentivement et utilisez-la comme ligne directrice.

Nous souhaitons que votre nouvelle aide auditive vous apporte entière satisfaction et un grand plaisir d'écoute.

Beltone

Ce livret et votre appareil

Dans ce livret, vous allez trouver des explications sur la prise en main de votre appareil, sur sa manipulation quotidienne et sur son utilisation. Vous trouverez aussi des explications sur ce qu'il faut faire si tout ne semble pas aller comme vous le souhaiteriez.

Nous vous donnerons aussi quelques recommandations pratiques pour mieux entendre.

Sommaire

Mise en marche et arrêt	6
Mise en marche retardée	7
Mise en place et retrait de l'appareil	8
Remplacement de la pile	10
Entretien et nettoyage	12
Filtres pare-cérumen	18
Utilisation du téléphone	20
Avertissements d'ordre général	21
Résolution de petits problèmes	22
Huit étapes pour mieux entendre	24
Identification de votre aide auditive	27
Garantie internationale et service après-vente	28
Précautions générales	29
Données techniques	30

Votre appareil

1. Tube écouteur
- 2a. Mini dôme
- 2b. Dôme standard
- 2c. Dôme Power
- 2d. Micro embout
3. Brin de maintien (facultatif)
4. Porte-pile
5. Ecouteur

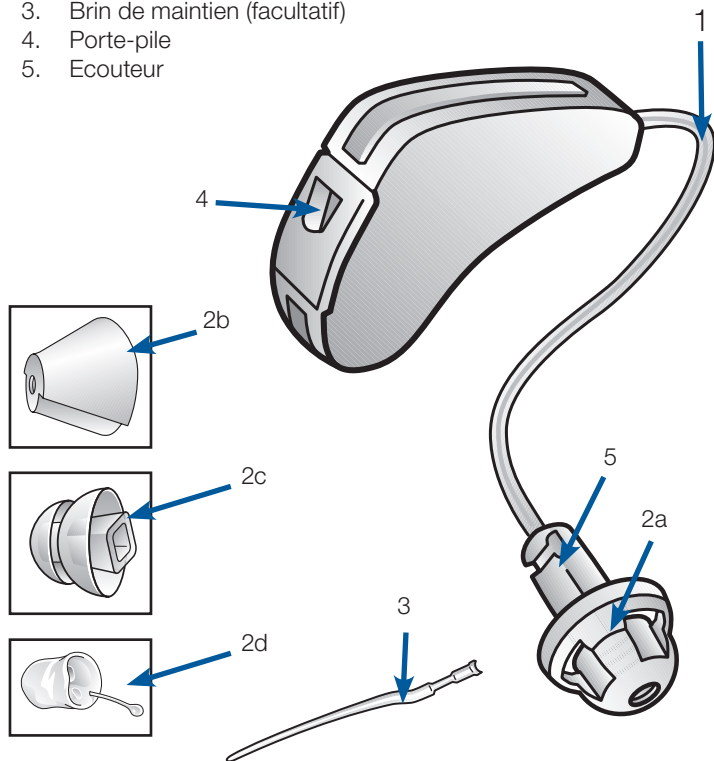

6. Modèle
7. Type de pile
8. Numéro de série
9. Ecouteur MPG
10. Ecouteur HPG

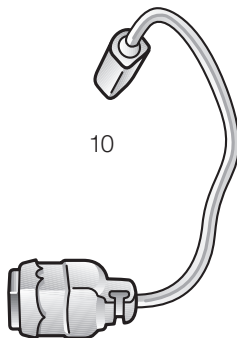
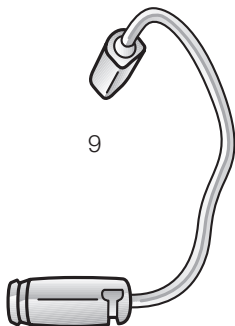
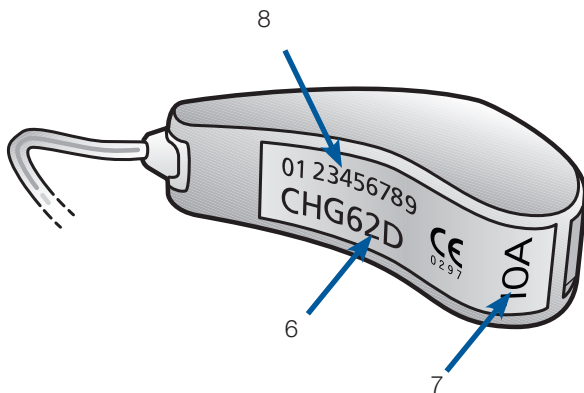

Mise en marche et arrêt

Pour mettre votre appareil en marche, il suffit de fermer le porte-pile. Pour l'éteindre, il suffit d'ouvrir le porte-pile, soit jusqu'au premier cran (clic), soit complètement.

- Eteignez votre appareil quand vous ne l'utilisez pas. Vous augmentez ainsi la durée de vie de la pile.
- La nuit, laissez le porte-pile ouvert. Cela augmente la durée de vie de la pile et permet à l'humidité présente dans votre appareil de s'évaporer, ce qui augmente sa durée de vie.

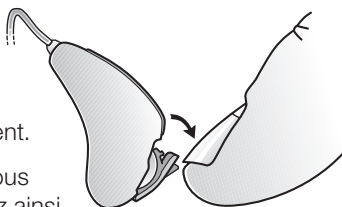

Mise en marche retardée

Votre audioprothésiste peut activer la fonction de mise en marche retardée. Cette fonction met l'appareil en marche quelques secondes après avoir fermé le porte-pile. La mise en marche retardée est confirmée par une série de « bips » (1 « bip » égale 1 seconde).

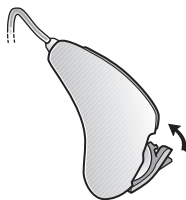

Si vous préférez ne pas utiliser la fonction de mise en marche retardée, demandez à votre audioprothésiste de désactiver son fonctionnement.

Mise en place et retrait de l'appareil

Mise en place de l'appareil

1. Placez l'appareil derrière votre oreille.

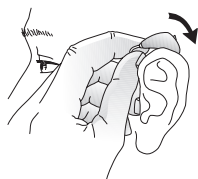

2. Attrapez le tube écouteur près du dôme et insérez le dôme le plus profondément possible dans votre conduit auditif. Si le dôme est bien positionné, le tube écouteur doit être plaqué contre la tête et ne doit pas dépasser de l'oreille lorsque vous vous regardez dans un miroir.

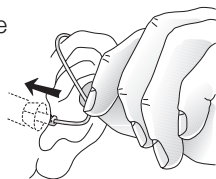

3. Si votre écouteur possède un brin de maintien, prenez soin de bien le positionner dans votre oreille. Si des sifflements apparaissent, une des raisons possibles est que le dôme ou le micro embout ne soient pas placés correctement dans votre conduit : sortez-les complètement et remettez-les en place. Une autre cause possible est l'accumulation de cérumen ou un bouchon dans votre conduit auditif : contactez votre audioprothésiste.

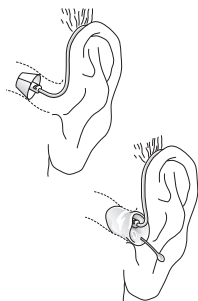

Retrait de l'appareil (avec un dôme)

1. Attrapez le tube écouteur près du dôme et tirez délicatement vers l'extérieur de votre oreille.
2. Otez l'appareil complètement.
3. Eteignez votre appareil en ouvrant le porte-pile.

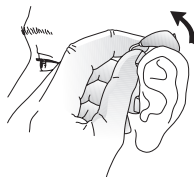
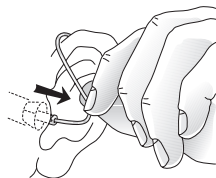

Retrait de l'appareil (avec un micro embout)

1. Attrapez le fil d'extraction et tirez-le vers l'extérieur du conduit auditif.
2. Otez l'appareil complètement.

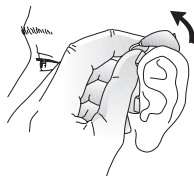
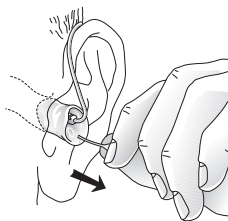

Remplacement de la pile

Votre appareil émet un bip sonore lorsque la pile est en fin de vie. Ce bip est répété tant que la pile n'est pas remplacée et jusqu'à sa décharge complète. Il est donc conseillé de toujours garder une pile de rechange sur vous.

Retirez la pile usagée

Pour la remplacer, placez votre ongle sur le bord du porte-pile et ouvrez-le en poussant doucement. Retirez la pile usagée.

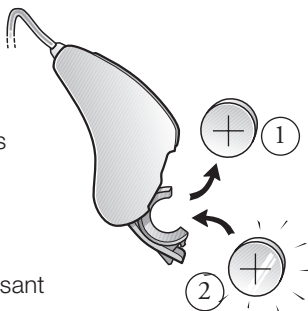

La pile de rechange doit être de type zinc-air 10A.

Retirez l'autocollant de protection de la nouvelle pile et insérez-la dans le porte-pile, comme indiqué sur les illustrations.

Le côté positif d'une pile est repéré par un signe +. Ce côté est plat et comporte un ou plusieurs trous minuscules.

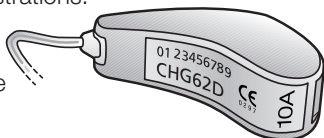

Assurez-vous que le symbole + de la pile coïncide avec celui du porte-pile. Fermez le porte-pile : il doit se fermer facilement. Ne forcez jamais, vous risqueriez d'endommager votre appareil !

Nota : il est aussi possible d'utiliser des piles rechargeables NiMH (Nickel-Métal hydrure). Demandez conseil à votre audioprothésiste.

Conseils utiles concernant les piles

- Le côté positif d'une pile est repéré par un signe +. Ce côté est plat et comporte un ou plusieurs trous minuscules.
- Sur le porte-pile, le signe + indique la position du côté positif de la pile.
- Gardez toujours un jeu de piles en réserve.
- En cas de problème pour remplacer la pile, adressez-vous à une personne de votre entourage ou à votre audioprothésiste.
- Ne laissez jamais une pile usagée trop longtemps dans l'appareil.
- Les piles usagées sont nocives pour l'environnement. Jetez-les en respectant la réglementation locale ou donnez-les à votre audioprothésiste.

Attention

- Conservez les piles hors de portée des enfants et des personnes souffrant de troubles mentaux.
- En cas d'ingestion d'une pile, faites immédiatement appel à un médecin.
- Ne stockez pas vos piles avec des pilules ou des médicaments. Vous éviterez ainsi tout risque de confusion.
- Ne brûlez pas les piles, elles risqueraient d'exploser.
- Les piles zinc-air ne sont pas rechargeables.

Entretien et nettoyage

Un entretien régulier de votre appareil est un gage de longévité.

Nettoyage du tube écouteur

Qu'il soit MPG (standard) ou HPG (puissant), le tube écouteur contient un fil électrique qui permet la transmission du signal entre l'appareil et l'écouteur situé dans votre conduit auditif. Pour une qualité optimale du son, il doit être changé régulièrement lorsqu'il perd de sa souplesse ou présente des points faibles (pincement, fissure... etc.). Vous ne devez pas essayer de modifier vous-même la forme du tube.

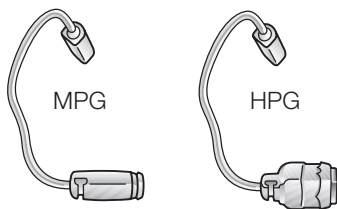

Nettoyage du micro embout

En cours d'utilisation, du cérumen s'accumule sur le micro embout. Nettoyez-le quotidiennement avec un chiffon doux. Contactez votre audioprothésiste pour qu'il procède à un nettoyage plus poussé (voir ci-dessous) ou qu'il vous fournisse le matériel nécessaire.

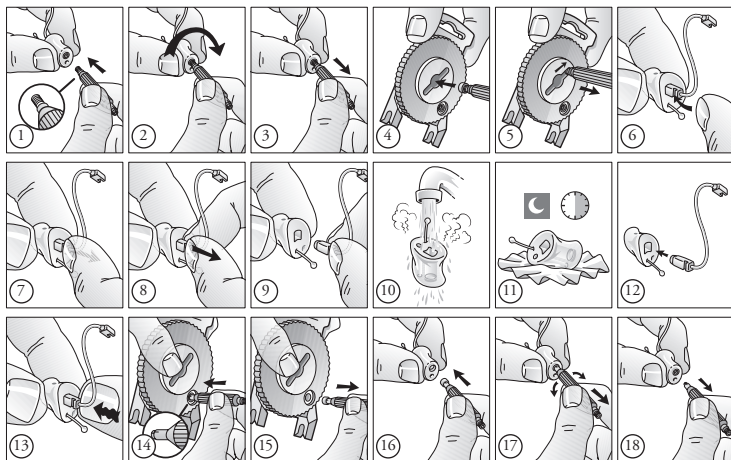

Les dômes

Différents types de dômes existent : les mini dômes, dômes standard et dômes Power. Ils doivent être changés tous les trois mois, voire plus fréquemment si besoin est. Consultez votre audioprothésiste afin qu'il les change. Si votre audioprothésiste vous autorise à le faire vous-même, assurez-vous qu'ils soient bien fixés une fois remontés sur l'écouteur, avant de l'introduire dans votre oreille.

Nota: il est fortement recommandé de faire changer le dôme Power par votre audioprothésiste car cette manipulation nécessite des outils spécifiques.

Fixation du mini dôme

Positionnez le mini dôme sur l'écouteur et poussez-le à fond.

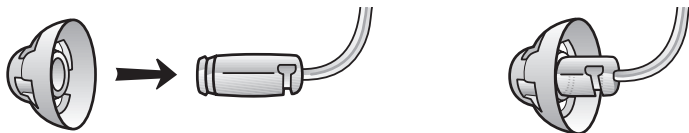

Fixation du dôme standard

Positionnez le dôme standard sur l'écouteur et poussez-le à fond.

Attention : contrairement au mini dôme, le dôme standard n'est pas symétrique.

De son bon positionnement sur l'écouteur va dépendre la qualité sonore de votre appareil. Demandez conseil à votre audioprothésiste pour sa mise en place correcte ou laissez-le procéder à son changement.

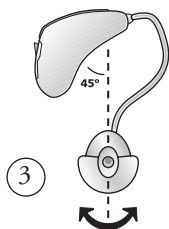
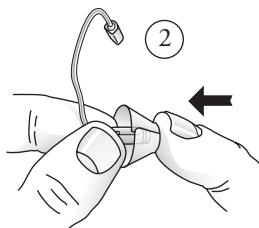
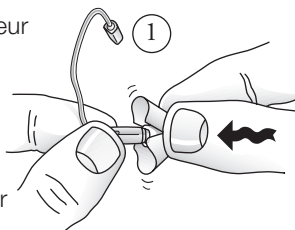

Le dôme standard est composé de deux « pétales » et il est important que le plus grand recouvre le plus petit (dessin 7).

Pour cela, poussez simplement le plus grand « pétale » vers la sortie de l'écouteur avec votre index (dessin 5). Remettez-le en place en le poussant dans l'autre sens (dessin 6) pour qu'il revienne en bonne position, au dessus du petit « pétale » (dessin 7). Le dôme standard est alors prêt pour sa mise en place dans l'oreille.

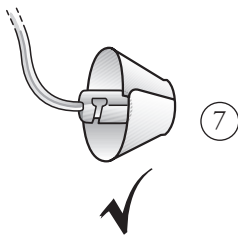
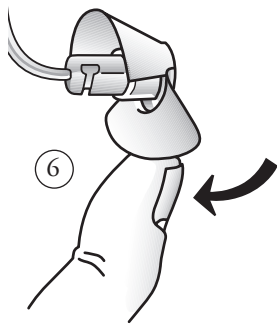
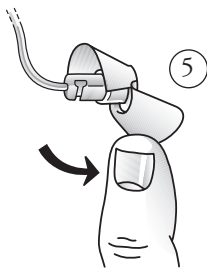
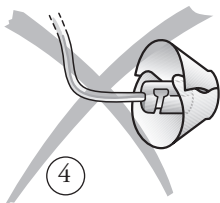

Fixation du dôme Power

Il est fortement recommandé de faire changer le dôme Power par votre audioprothésiste car cette manipulation nécessite des outils spécifiques.

Nettoyage de l'appareil

Nettoyez votre appareil à l'aide d'un chiffon sec et doux. Faites ce nettoyage au-dessus d'une surface molle ou d'une table pour éviter de l'endommager s'il tombe.

N'utilisez jamais d'eau ni aucun autre fluide.

Rangement de votre appareil

Lorsque vous ne l'utilisez pas, laissez ou transportez votre appareil dans son écrin. Laissez le porte-pile ouvert. Conservez votre appareil dans un endroit sec ; ne le laissez pas dans une salle de bain ou tout autre lieu humide. Vous pouvez aussi ranger l'appareil pour la nuit dans une pochette chauffante ou dans un kit de séchage que votre audioprothésiste peut vous fournir.

Filtres pare-cérumen

Votre appareil est équipé de deux systèmes pare-cérumen afin d'augmenter sa protection contre le cérumen et l'humidité.

Le premier pare-cérumen est intégré au dôme. Il agit en tant que protection frontale.

Le second pare-cérumen est placé devant l'écouteur. Ce filtre, amovible, est de couleur rouge pour le côté droit et de couleur bleue pour le côté gauche. Il doit être changé régulièrement. Consultez votre audioprothésiste pour son remplacement. S'il vous autorise à le faire vous-même, suivez les instructions ci-dessous.

Changement du filtre pare-cérumen pour un écouteur MPG

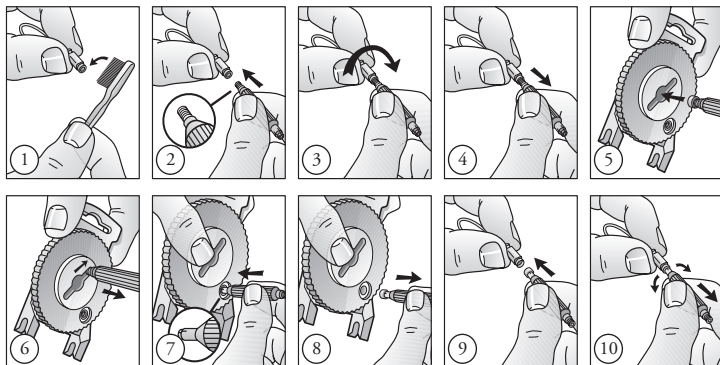

Changement du filtre pare-cérumen pour un micro embout

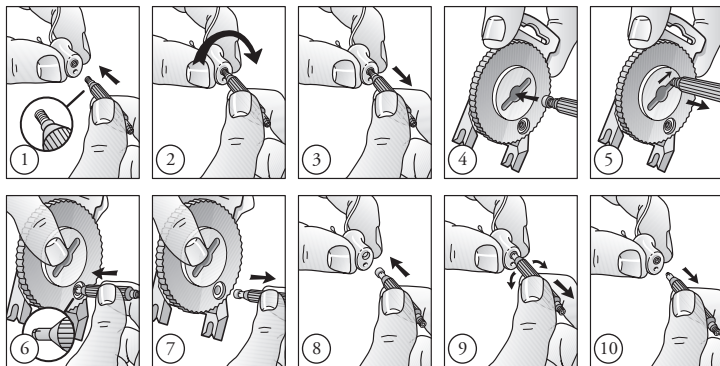

Utilisation du téléphone

Votre appareil vous permet une utilisation normale du téléphone. Maintenez-le naturellement contre votre oreille.

Si vous ressentez une gêne à cause du dôme qui fait pression dans votre conduit, il est possible que vous ayez besoin d'un tube fin de taille différente : consultez votre audioprothésiste.



Avertissements d'ordre général

- Ne laissez pas votre appareil en plein soleil, ni près d'un feu ou dans une voiture garée au soleil.
- Ne portez pas votre appareil sous la douche, lorsque vous nagez, sous une pluie battante ou dans une atmosphère humide, comme par exemple dans un bain de vapeur ou un sauna.
- Si votre appareil a pris l'humidité, placez-le dans une pochette chauffante ou un kit de séchage.
- Retirez votre appareil lors de l'application de lotions telles que du parfum, de l'après-rasage, de la laque ou du lait après soleil.
- Utilisez votre appareil comme votre médecin ou votre audioprothésiste vous l'a prescrit. Une mauvaise utilisation peut entraîner une perte auditive brutale et parfois irréversible.
- Ne prêtez pas votre appareil à une autre personne, cela risquerait de lui endommager définitivement l'oreille.
- L'utilisation d'aides auditives par des enfants ou des personnes souffrant de troubles mentaux doit faire l'objet d'une attention particulière.
- Ne portez pas votre appareil lors d'un examen aux rayons X ou IRM.
- Le port d'un appareil auditif peut augmenter la production de cérumen. Dans certains cas, assez rares, malgré les matières anallergiques utilisées, il peut quand même apparaître une irritation cutanée. Si tel est le cas, ou en cas de doute, consultez votre médecin ou votre audioprothésiste.

Résolution de petits problèmes

Votre aide auditive Beltone est un appareil fiable. Vous pourrez fréquemment remédier vous-même à un dysfonctionnement.

Symptôme	Cause
Sifflements (Larsen)	Votre appareil est-il correctement mis en place ?
	Votre main ou un objet (chapeau, etc.) sont-ils trop près de votre appareil ?
	Y a-t-il une accumulation de cérumen dans votre oreille ?
Pas de son	Avez-vous mis l'appareil en marche ?
	Y a-t-il une pile dans l'appareil ?
	La pile est-elle toujours bonne ?
	Y a-t-il une accumulation de cérumen dans votre oreille ?
Le son est déformé, brouillé ou faible	La pile est-elle déchargée ?
	La pile est-elle encrassée ?
	Le tube ou le dôme sont-ils obstrués ou cassés ?
	Votre appareil a-t-il été exposé à l'humidité ?
La pile se décharge très rapidement	Avez-vous laissé votre appareil en marche pendant la nuit ?
	La pile est-elle périmée ?

Lisez attentivement les conseils qui suivent. Si vous n'obtenez pas le résultat escompté, consultez votre audioprothésiste.

Solution

Remettez-le en place.

Eloignez votre main ou l'objet de l'appareil.

Consultez votre médecin.

Mettez-le en marche.

Mettez-en une.

Remplacez-la.

Consultez votre médecin.

Remplacez-la.

Nettoyez-la ou remplacez-la.

Consultez votre audioprothésiste.

Utilisez une pochette chauffante ou un kit de séchage.

Eteignez-le chaque soir.

Vérifiez la date sur l'emballage de la pile.

Huit étapes pour mieux entendre

Vous devez tout d'abord vous habituer à votre nouvel appareil. Les sons vont vous sembler nouveaux et différents. C'est parce que vous vous êtes habitué à votre perte auditive. Dans un premier temps, certains sons familiers pourront peut-être vous sembler bizarres et peu naturels. Chaque nouvel utilisateur d'une aide auditive réagit de manière différente à ces situations. Certains supportent le nouvel appareil toute la journée dès le début, alors que d'autres trouvent qu'il est difficile de s'y habituer. Après un certain temps, vous apprécierez l'usage de votre appareil et vous trouverez son utilisation parfaitement naturelle. Voici un petit guide en huit étapes qui vous aidera pendant la période initiale. Si vous n'êtes pas satisfait du résultat ou si vous continuez à éprouver des problèmes, consultez votre audioprothésiste.

1. Habituez-vous aux sons familiers de la maison.

Essayez de vous habituer aux sons nouveaux de votre environnement familial. Ecoutez les différents bruits (le fond sonore) et essayez de les reconnaître. Lorsque vous en aurez assez, retirez votre appareil et faites une pause. Progressivement, vous apprendrez à utiliser l'appareil de plus en plus longtemps et à vous y habituer.

2. Ecoutez les bruits de l'extérieur - le silence et le trafic

Sortez, promenez-vous dans un endroit calme, un parc ou un bois. Ecoutez les sons de la nature. Les reconnaissez-vous ? A ce stade de familiarisation avec l'appareil, méfiez-vous des sons provenant d'un trafic intense. Ils paraissent parfois très forts ; essayez de ne pas prendre peur.

3. Parlez avec une seule personne

Utilisez votre appareil pour parler avec une seule personne, un membre de la famille ou un ami. Placez-vous dans un endroit calme. Expliquez que vous portez un appareil auditif et demandez à votre interlocuteur de parler normalement. Regardez-le. Si votre appareil a été réglé selon vos besoins, vous communiquerez mieux qu'avant.

4. Ecoutez la radio ou la télévision

Ecoutez la radio ou la télévision. Commencez par les informations et passez ensuite à un autre programme. Demandez à une personne qui entend normalement de régler votre radio ou votre télévision au volume qui lui semble normal. Si vous ne les comprenez pas bien, demandez à votre audioprothésiste de régler votre appareil.

5. Habituez-vous aux conversations de groupe

Il est parfois difficile de suivre les conversations dans un groupe. Ceci est dû notamment au bruit de fond. Ecoutez les différentes voix. Essayez de les reconnaître à leur timbre ou à leur rythme et associez une personne à chaque voix. Concentrez-vous sur la personne que vous désirez comprendre. S'il a été programmé par votre audioprothésiste, le mode microphone directionnel fait ressortir du bruit ambiant la voix de la personne que vous regardez. Entraînez-vous régulièrement. Si vous ne comprenez pas ce qui s'est dit, demandez à la personne de répéter. Veillez à pouvoir observer clairement le visage de votre ou de vos interlocuteurs et à ce que l'éclairage soit suffisant. Cela vous aidera à lire sur les lèvres. Evitez d'être à contre-jour : placez-vous dos à la fenêtre, de manière à pouvoir mieux observer votre ou vos interlocuteurs. Demandez aux autres de parler lentement et clairement. Parler plus fort n'apporte aucune aide.

6. Fréquentez les lieux publics

Dans les lieux publics, essayez de vous installer près de l'orateur. Au spectacle, essayez de vous asseoir parmi les premiers rangs. Evitez les sièges situés derrière une colonne ou dans une loge, vous vous trouveriez alors dans une "zone d'ombre acoustique". Au restaurant, installez-vous dos au mur. De cette manière, vous ne serez pas gêné par les bruits venant de derrière vous.

7. Utilisez votre téléphone

L'utilisation du téléphone ne doit pas poser de problème particulier. Votre appareil est conforme à des règlements internationaux très stricts. C'est pourquoi vous pouvez utiliser un téléphone portable (un GSM par exemple) dans la plupart des cas. Dans des circonstances particulières toutefois, votre appareil peut subir des parasites.

8. Portez votre appareil toute la journée

Le meilleur moyen pour entendre à nouveau, c'est d'utiliser votre appareil et de vous entraîner. Même si vous entendez bien sans appareil, essayez de le garder toute la journée. Vous en tirerez ainsi tous les avantages.

Bien entendu, une aide auditive ne peut pas rétablir votre ouïe naturelle. Elle va vous aider à obtenir le meilleur de votre audition, telle qu'elle est à ce jour.

Franchissez ces huit étapes pour (re)découvrir les sons qui vous entourent, pour faire ce que vous aimez et pour retrouver avec plaisir les bruits de votre environnement.

Identification de votre aide auditive

Faites cocher par votre audioprothésiste le type exact de votre appareil dans la liste ci-dessous.

Modèles

Votre audioprothésiste

- CHG62D
- CHG62D Open
- CHG62D HPG
- CHG62D HPG Open

N° de série droit :

N° de série gauche :

Garantie internationale et SAV

Toutes les aides auditives numériques Beltone sont couvertes par une garantie internationale.

En cas de problèmes...

Si votre appareil présente des défaillances, ramenez-le à votre audioprothésiste. N'essayez pas de le dépanner vous-même : il ne contient aucune pièce que vous puissiez remplacer et cela invaliderait la garantie.

Précautions générales

- Consultez votre médecin ou un ORL si vous ressentez des démangeaisons ou irritations du conduit ou si vous sentez la présence d'un corps étranger dans l'oreille.
- Certains types d'appareils d'analyse comme les IRM ou les scanners peuvent endommager votre aide auditive. Veillez à la retirer au préalable. D'autres équipements (portique d'alarme, émetteur radio, téléphone mobile ...) peuvent nuire temporairement à la qualité sonore sans endommager l'appareil.
- Attention : n'utilisez pas votre appareil dans des environnements explosifs.

Données techniques

Sortie maximale de l'aide auditive (selon CEI 118-0)

Modèle	
CHG62D	127 dB SPL
CHG62D Open	126 dB SPL
CHG62D HPG	130 dB SPL
CHG62D HPG Open	128 dB SPL



Collecte sélective : consultez votre audioprothésiste
pour la mise au rebut de votre appareil

CE
0297

*Pour toute question relative à la Directive
CE 93/42 sur les dispositifs médicaux,
veuillez contacter Beltone A/S*

Siège social mondial

Beltone A/S
Lautrupbjerg 7
DK-2750 Ballerup
Danemark
Tél. : +45 45 75 11 11
Fax : +45 45 75 11 19
www.beltone-hearing.com

France

Beltone Audiologie France
"Le Newton C"
7 Mail B. Thimonnier, Lognes
77437 Marne la Vallée Cedex 2
Tél. : 01 64 61 35 51
Fax : 01 64 61 35 55

Belgique

GN ReSound SA
Rue de la Technologie 65
1082 Bruxelles
Tél. : +32 2 229 34 60
Fax : +32 2 229 34 69

17002703 FR-09.03 Rev. A
Imprimé au Danemark
© Beltone 2009